

Akünün şarj edilmesi

Carga de la batería • Charging the battery • Charge de la batterie • Laden der Batterie • Opladen van de batterij • Carregamento da bateria • Carica della batteria • Opladning af batteriet • Laddning av batteriet • Lading av batteriet • Pariston lataaminen • Φορτίση της μπαταρίας • شحن البطارية

¡ADVERTENCIA! Realizar por un adulto
WARNING! This should be done by an adult
ATTENTION! A réaliser par un adulte
ACHTUNG! Dies ist von einem erwachsenen auszuführen
WAARSCHUWING! Uit te voeren door een volwassene
ATENÇÃO! A realizar por um adulto
AVVERTENZA! Deve essere fatto da un adulto
ADVARSEL! Bør udføres af en voksen person
VARNING! Att göras av en vuxen
ADVARSEL! Utføres av en voksen
VAROITUS! Kokoaminen jätettävä aikuisen tehtäväksi
ΠΡΟΕΙΔΟΠΟΙΗΣΗ! Να πραγματοποιείται από έναν ενήλικα.
 يقوم بالعمل شخص بالغ

• Por favor, siga estrictamente la secuencia de recarga de la batería.
 • Please follow carefully the instructions for re-charging the battery; failure to comply with this procedure will damage the battery. The battery is not covered under the warranty.
 • Veuillez suivre à la lettre scrupuleusement la procédure de rechargement de la batterie.
 • Bei der aufladung der batterie folgen sie bitte genauestens der reihenfolge.
 • Volg a U.B. De oplaadvolgorde van de batterij strikt op
 • Por favor, siga atentamente a sequencia de recarga da bateria.
 • Per favore segua attentamente la sequenza della ricarica della batteria.
 • Folg instruktionerne for opladning af batteriet nøje.
 • Obs! Följ noggrant instruktionerna om laddning av batteriet.
 • Rekkefølgen for etterlading av batteriet må overholdes nøye.
 • Noudata tarkasti pariston latausohjeita.
 • Παρακαλούμε ακολουθήστε αυστηρά την σειρά ορθής επαναφόρτισης.

Akünün şarjı ile ilgili talimatlara harfiyen uyulmadığı takdirde oluşacak hasar garant kapsamına girmez.

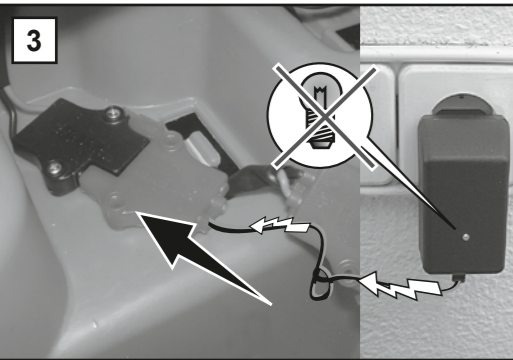
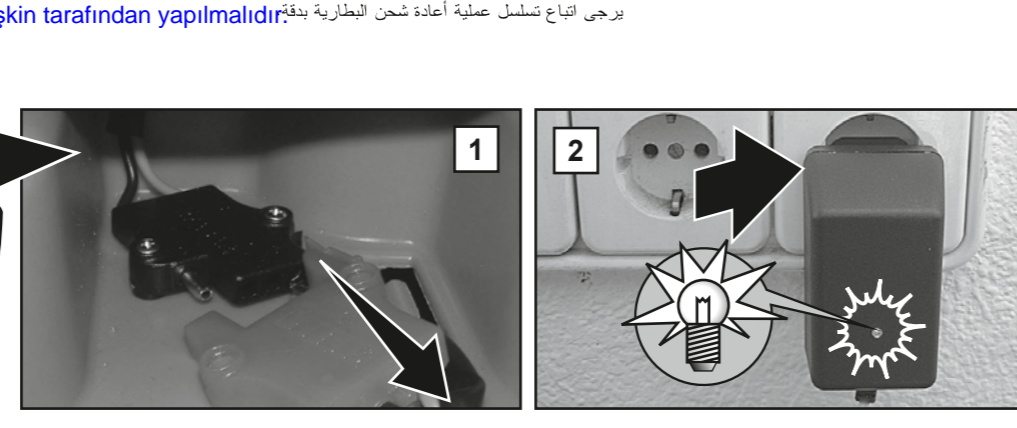

3 El tiempo de duración de la recarga es (horas):
 • Recharging time is (hours):
 • La durée de la recharge est d'environ (heures):
 • Die ladezeit ist von (stunden):
 • Oplaad-tijd (uur):
 • O tempo de duração da recarga é (horas):
 • Il tempo di durata della ricarica è (ore):
 • Genoplådnings varighed er (timer):
 • Upladdningen av batteriet varar i (timmar):
 • Opladningen varer (timer):
 • Uudelleenlatauksen kestoaika (tunteina) on:
 • Ο χρόνος για τη διάρκεια φόρτισης είναι (ώρες).
 • مدة مفعولية الشحن بالساعات:
8-10
 (APPROX.)
 (تقريباً)

• Cuando la luz del piloto se vuelve a encender, la batería estará cargada.
 • Once the battery has been charged, the charger light will turn on.
 • Quand la batterie sera entièrement chargée, la lumière se rallumera automatiquement.
 • Wenn das signallicht wieder aufleuchtet ist die powörne zaswiecenie się kontrolki świetlnej oznacza, że akumulator został naładowany. Batterie aufgeladen.
 • Wanneer het lichtje terug gaat branden, is de batterij volledig opgeladen.
 • Quando a luz piloto se voltar a acender, a bateria estará cargada.
 • Quando la spia si accende di nuovo, la batteria sarà carica.
 • När lampen lyser, er batteriet opladet.
 • När kontrollampen tänds igen är batteriet laddat.
 • När kontrollampen tennes igjen, er batteriet ladet.
 • Kun merkivalo syttyy uudestaan, paristo on latautunut täyteen.
 • Όταν η φωτεινή συσκευή προειδοποίησης ανάβει ξανά, η μπαταρία είναι πλήρως φορτισμένη.
 • عندما يضيء ضوء التحذير، تكون البطارية مشحونة بالكامل.

Aküler tamamen şarj olduğunda adaptör üzerindeki uyarı ışığı yanacaktır.

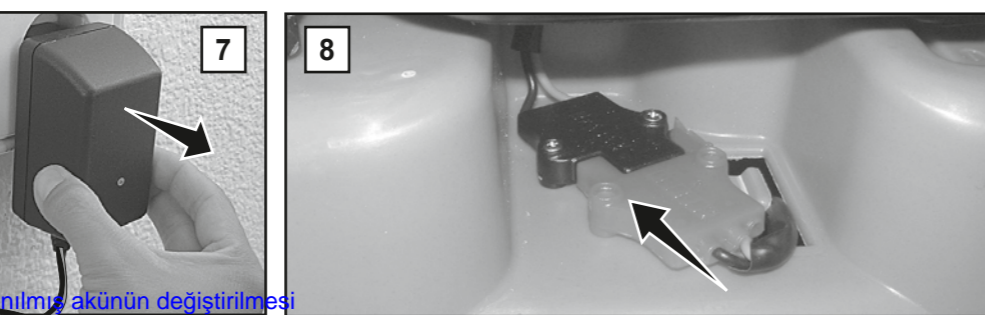
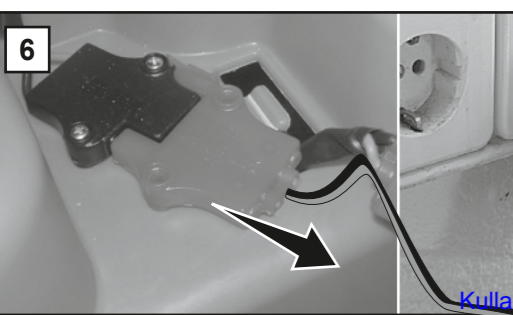

Sustitución de la batería usada • Replacing a used battery • Remplacement de la batterie usée
 Auswechseln der gebrauchten Batterie • Vervanging van de gebruikte batterij • Substituição da bateria usada
 Sostituzione della batteria scarica • Udskiftning af brugt batteri • Byte avförbrukat batteri • Bytning av brukat batteri • Käytetyn pariston vaihtaminen • ΑΝΤΙΚΑΤΑΣΤΑΣΗ ΤΗΣ ΜΠΑΤΑΡΙΑΣ • استبدال البطارية.

¡ADVERTENCIA! Realizar por un adulto
WARNING! THIS SHOULD BE DONE BY AN ADULT. WARNING! NOT TO SHORT-CIRCUIT SUPPLY TERMINALS.
ATTENTION! A REALISER PAR UN ADULTE. ATTENTION! NE PAS COURT-CIRCUITER LES BORNES DE L'ACCUMULATEUR.
ACHTUNG! DIES IST VON EINEM ERWACHSENEN AUSZUFÜHREN. WARNUNG! BATTERIEN NICHT KURZSCHLIESSEN.
WAARSCHUWING! UIT TE VOEREN DOOR EEN VOLWASSENE. WAARSCHUWING! DE BATTERIJ NIET KORTSLUITEN.
ATENÇÃO! A REALIZAR POR UM ADULTO. AVISO! NÃO PROVOCAR CURTO-CIRCUITO NA BATERIA.
AVVERTENZA! DEVE ESSERE FATTO DA UN ADULTO. AVVERTENZA! NON FAR FARE CORTO CIRCUITO ALLA BATTERIA.
ADVARSEL! BØR UDFØRES AF EN VOKSEN. ADVARSEL! KORTSLUT INTE BATTERIET.
VAROITUS! KOKOAMINEN JÄTETTÄVÄ AIKUISEN TEHTÄVÄKSI. VAROITUS! ÄLÄ ANNA PARISTON JOUITUA OIKOSULKUUN.
ΠΡΟΕΙΔΟΠΟΙΗΣΗ! Να πραγματοποιείται από έναν ενήλικα. Προειδοποίηση: Μη βραχυκυκλώνετε τη μπαταρία.
 يقوم بالعمل شخص بالغ : لا تعمل ماس في الدائرة الكهربائية للبطارية. يقوم بالعمل شخص بالغ.
UYARI! Bu işlem bir yetişkin tarafından yapılmalıdır. **Elektronik aksama kısa devre yaptırmayınız.**

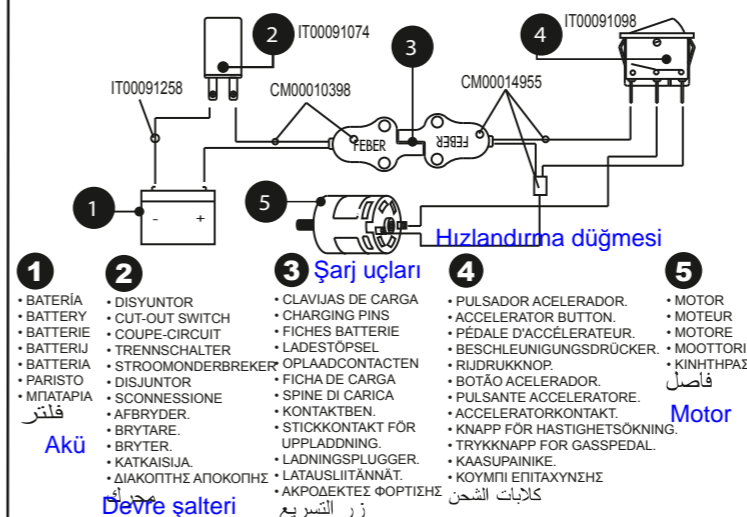
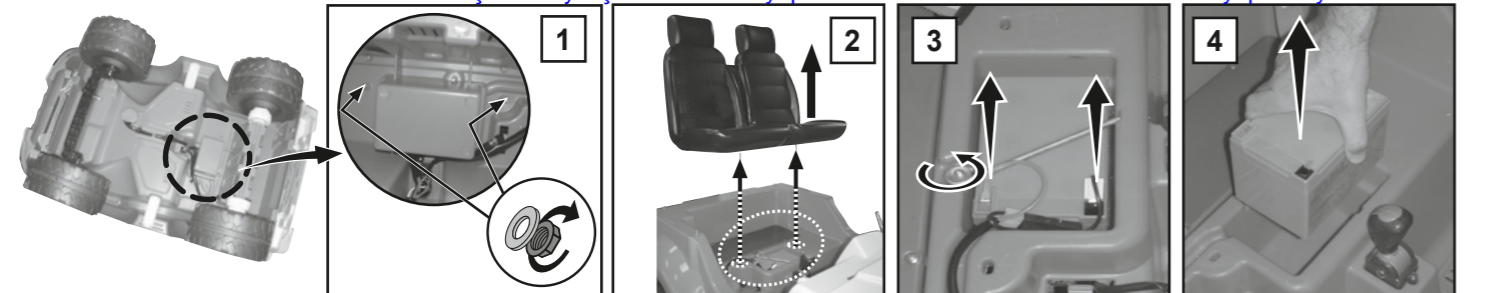

(ADVERTENCIA) PESO MÁXIMO RECOMENDADO:
 (WARNING) RECOMMENDED MAXIMUM WEIGHT:
 (ATTENTION) POIDS MAX. RECOMMANDÉ:
 (ACHTUNG) EMPFOHLENS GEWICHT:
 (WAARSCHUWING) MAXIMUM AANBEVOLEN GEWICHT:
 (ATENÇÃO) PESO MÁXIMO RECOMENDADO:
 (AVVERTENZA) PESO MASSIMO RACCOMANDATO:
 (ADVARSEL) MÅKSIMUM ANBEFALT VÆGT:
 (VAROITUS) VEILENDE MÄKSIMUMSVEKT:
 (VAROITUS) SUOSTELTU ENIMMÄISPAINO:
 (ΠΡΟΕΙΔΟΠΟΙΗΣΗ) Μέγιστο προτεινόμενο βάρος.
الثقل الأقصى الموصى به
60 kg
132 lb

TIEMPO DE JUEGO: RUNNING TIME: DURÉE DE FONCTIONNEMENT: SPIELZEIT: RÜTTID: TEMPO DE JOGO: TEMPO DI GIOCO: SPILLETID: SPLETTID: PELIAIKÁ: Διάρκεια ζωής παιχνιδιού (εγγύηση)
60
 (APPROX.)
 (تقريباً)

CONTENIDO • CONTENTS • CONTENU • INHOLD • INHOUD • CONTEÚDO • CONTENUTO
 INDHOLD • INNEHÅLL • INNHOLD • SISÄLTÖ • ΠΕΡΙΕΧΟΜΕΝΑ • المحتوی

ÜRÜN BİLEŞENLERİ

A 800003106
B CM00014732
C CM00014731
D CM00014733
E IT00100928
F CM00014734
G CM00014738
H IT00100923 **2x**
I IT00100922
J IT00100921
K CM00014769
L IT00093087 **4x**
M CM00014771
N CM00014775
O CM00011793
P IT00094497
Q IT00100919
R 5,1x20 **23x**
S 3,1x13 **3x**
12V



FEBER
 FEBER es una marca propiedad de:
 FEBER is a trademark of:
 FEBER est une marque déposée appartenant à:
 Die Marke FEBER ist Eigentum von:
 Het merk FEBER is eigendom van:
 A FEBER é uma marca propriedade da:
 FEBER er et registreret varemærke fra:
 FEBER är ett märke som tillhör:
 FEBER er et merke som tilhører:
 FEBER-tuotemerkkin omistaa:
 Η FEBER είναι μια μάρκα ιδιοκτησία της:
فیبیر علامة ملوكة لمجموعة "فاموسا"
Famosa
 Fábricas Agrupadas de Muñecas de Onil, S.A.
 Edificio FAMOSA Polígono Industrial "La Marjal"
 Carretera Onil-Castalla (CV-815)
 03430 Onil - Alicante (España)
 N.I.F: A-84 392 596
12V
CE

MONTAJE • ASSEMBLY • ASSEMBLAGE • BEDIENTUNGSANLEITUNG • MONTAGE • MONTAGEM • MONTAGGIO • MONTERING • ΚΟΚΟΟΝΠΑΝΟ • ΣΥΝΑΡΜΟΛΟΓΗΣΗ • التركيب

! ¡ADVERTENCIA! Realizar por un adulto
WARNING! This should be done by an adult
ATTENTION! A réaliser par un adulte
ACHTUNG! Dies ist von einem erwachsenen auszuführen
WAARSCHUWING! Uit te voeren door een volwassene
ATENÇÃO! A realizar por um adulto

! AVVERTENZA! Deve essere fatto da un adulto
ADVARSEL! Bør udføres af en voksen person
VARNING! Att göras av en vuxen
ADVARSEL! Ufføres av en voksen
VAROITUS! Kokoaaminen jätettävä aikuisen tehtäväksi
ΠΡΟΕΙΔΟΠΟΙΗΣΗ! Να πραγματοποιηθεί από έναν ενήλικα.
 يقوم بالعمل شخص بالغ

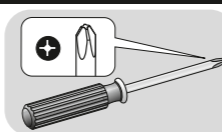

•Herramientas no incluidas.
 •Tools not included.
 •Outils non inclus.
 •Werkzeug nicht inbegriffen.
 •Gereedschap niet bijgesloten.
 •Ferramenta não incluída.

•Værktøj medfølger ikke.
 •Verktøy medfølger ikke.
 •Ei sisälly työkalua.
 •Δεν περιλαμβάνονται τα εργαλεία.

Yardımcı aletler ürün içeriğine dahil değildir.

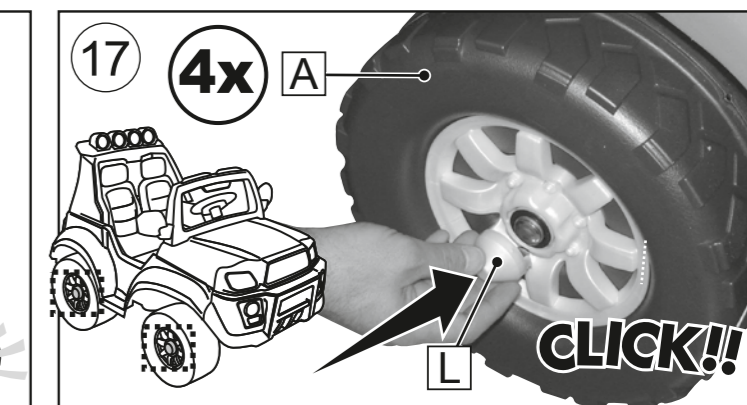
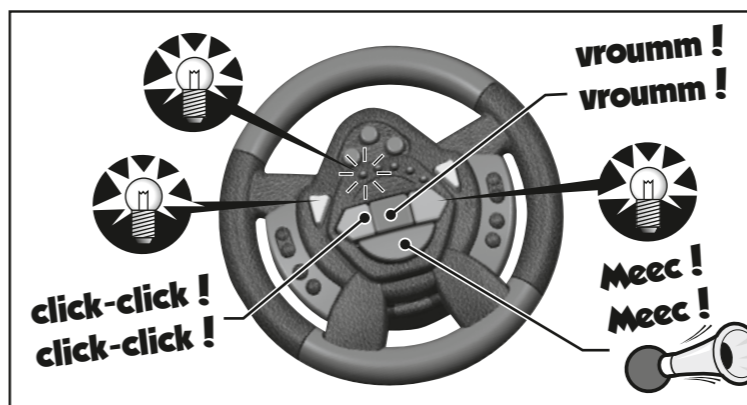
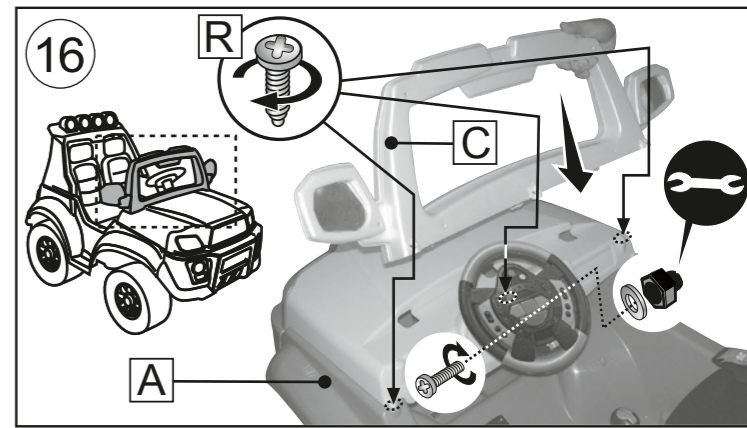
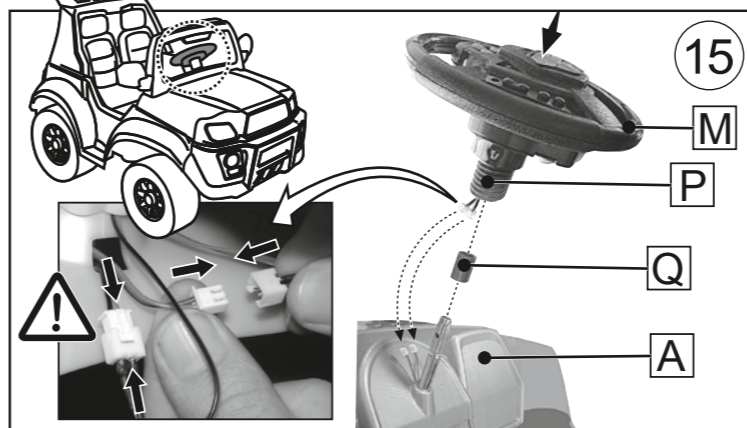
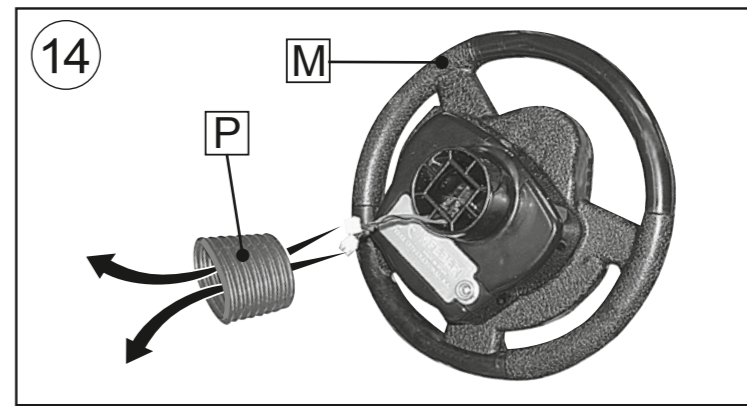
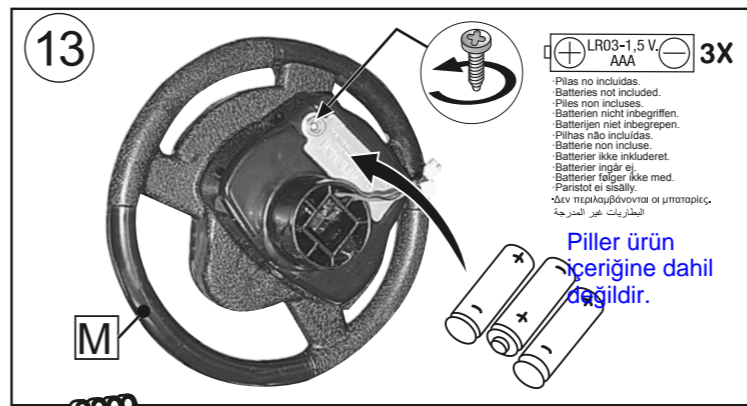
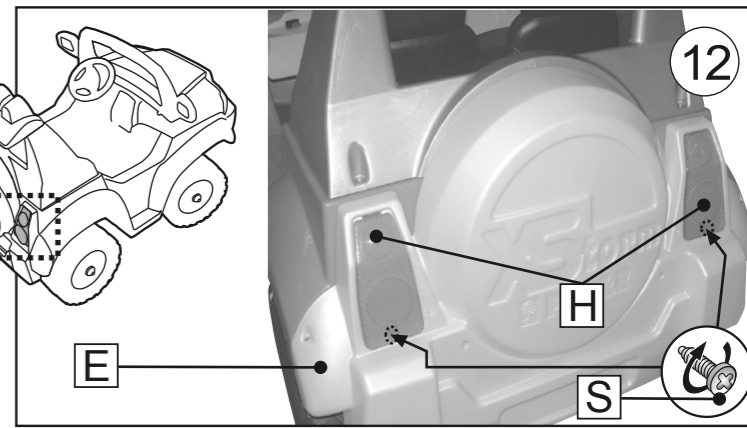
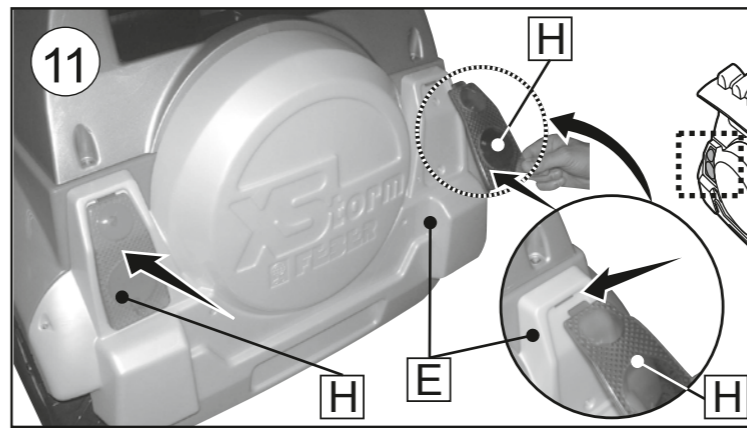
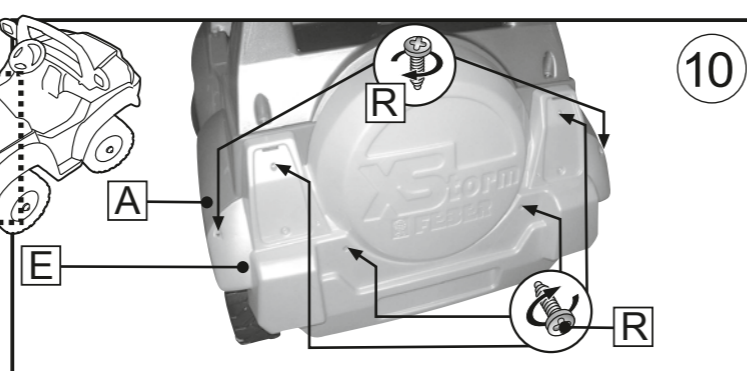
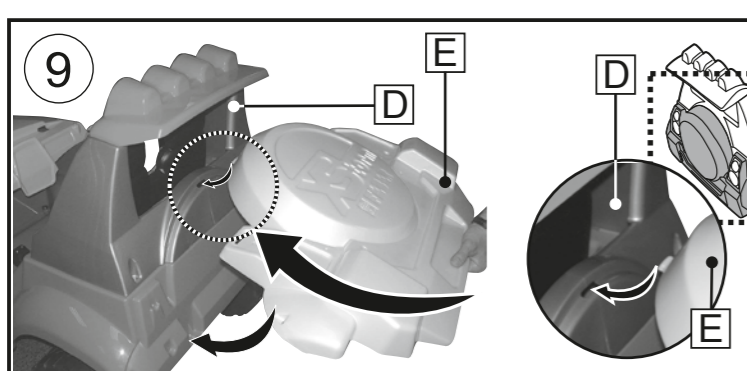
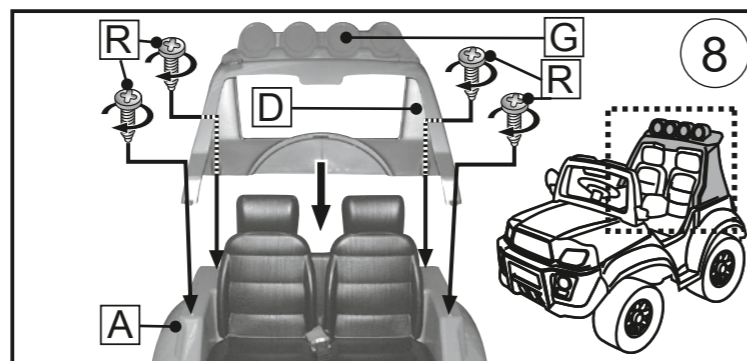
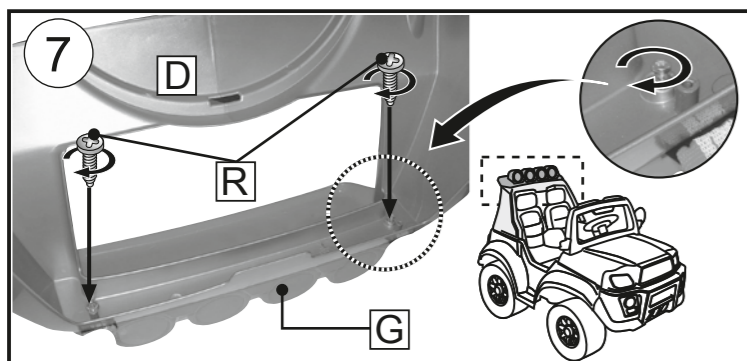
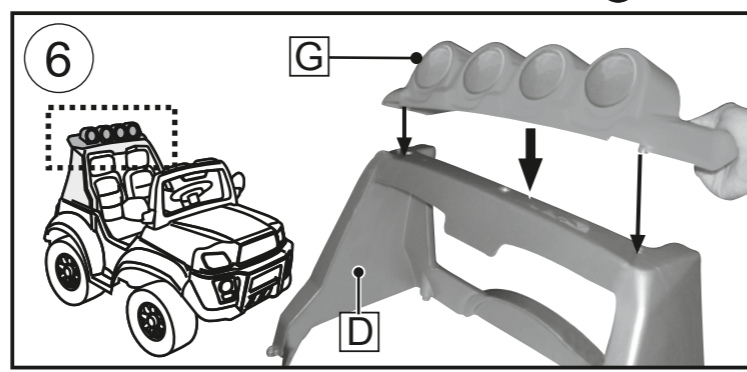
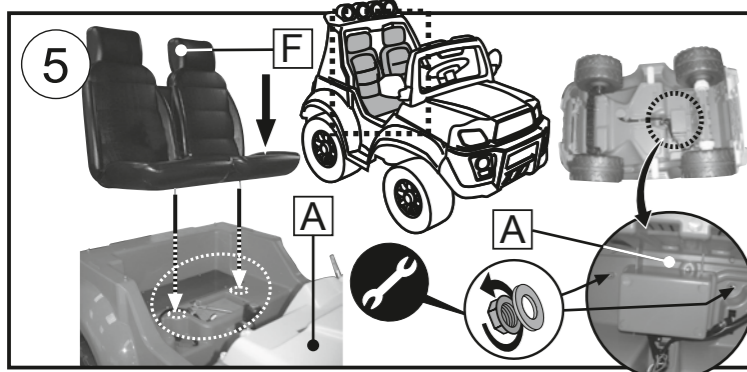
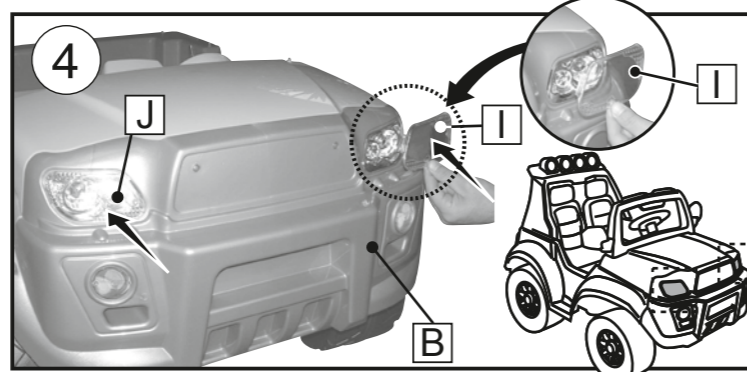
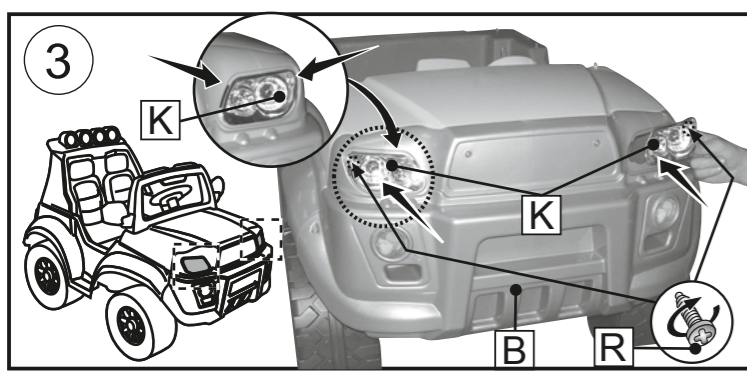
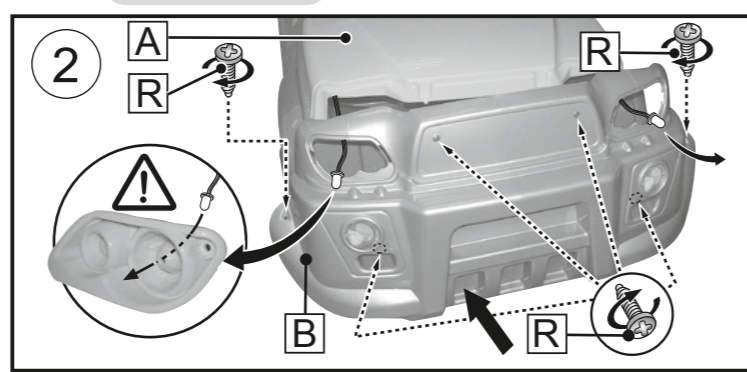
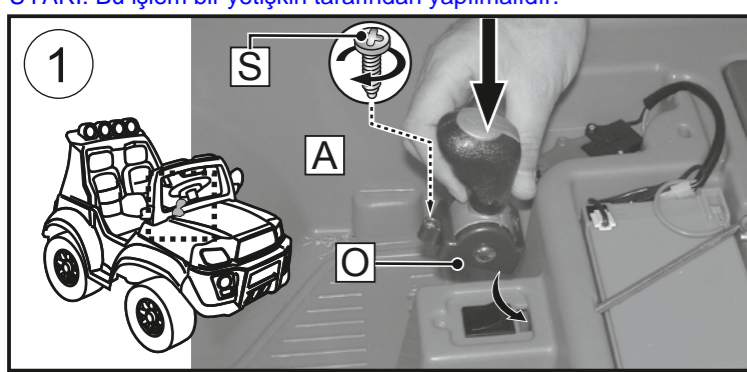

Conexión de clavijas • Plug connection • Connexion des fiches • Steckeranschluss • Stekkerverbinding • Ligação das cavilhas • Collegamento spina • Tíslutning • Anslutningskontakt • Kobling av pluggene • Pistokkeiden liittäntä • Συνδεση των ακροδεκτων • وصل الدبابيس

Fiş Bağlantısı

! ¡ADVERTENCIA! Realizar por un adulto
WARNING! This should be done by an adult
ATTENTION! A réaliser par un adulte
ACHTUNG! Dies ist von einem erwachsenen auszuführen
WAARSCHUWING! Uit te voeren door een volwassene
ATENÇÃO! A realizar por um adulto
AVVERTENZA! Deve essere fatto da un adulto
ADVARSEL! Bør udføres af en voksen person
VARNING! Att göras av en vuxen
ADVARSEL! Ufføres av en voksen
VAROITUS! Kokoaaminen jätettävä aikuisen tehtäväksi
ΠΡΟΕΙΔΟΠΟΙΗΣΗ! Να πραγματοποιηθεί από έναν ενήλικα.
 يقوم بالعمل شخص بالغ



YUARI: Bu işlem bir yetişkin tarafından yapılmalıdır.

